

Диаграммы направленности антенны в рабочем диапазоне частот
430 МГц

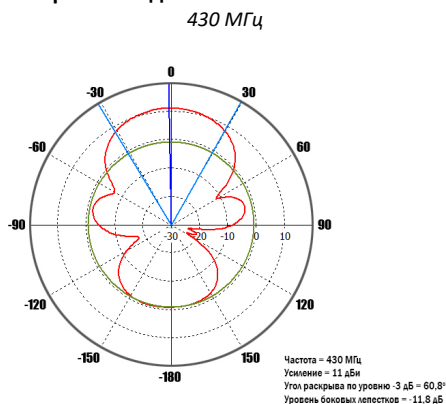

450 МГц

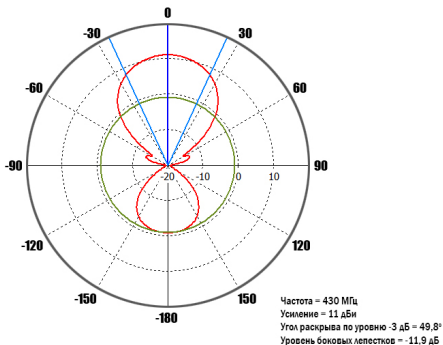
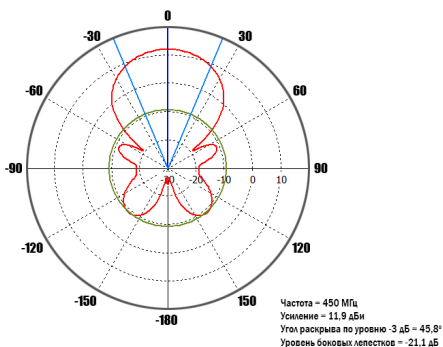

450 МГц

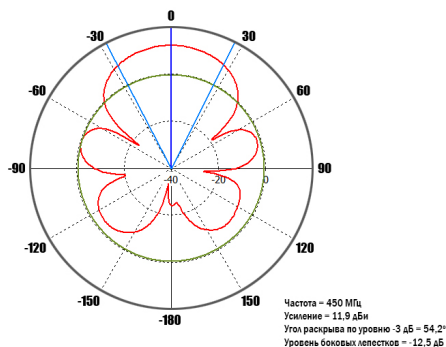

КСВ антенны в рабочем диапазоне частот

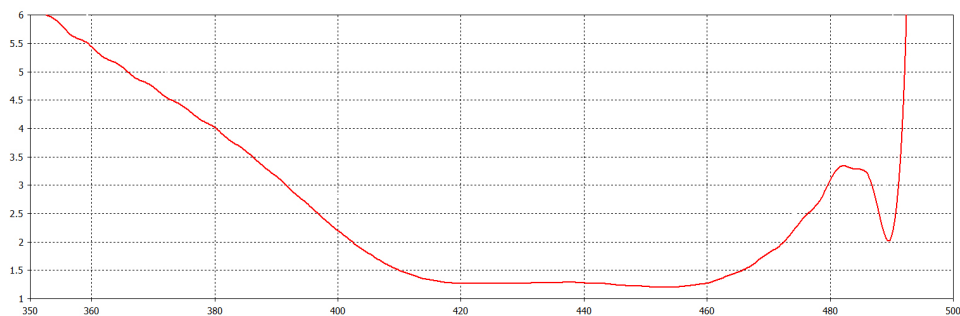

За более подробной информацией обращайтесь на наш сайт www.kroks.ru

1614



ООО «Крокс Плюс»
394005, г. Воронеж, Московский пр. 133-263
+7 (473) 290-00-99
info@kroks.ru
www.kroks.ru

Направленная антенна «волновой канал»
KY12-450
Руководство по эксплуатации
Паспорт изделия

1. Назначение

1.1. Направленная антенна KY12-450 «волновой канал» (Уда-Яги) с коэффициентом усиления 12 дБ предназначена для организации беспроводного канала передачи данных в диапазоне 405-470 МГц и усиления мобильного сигнала стандартов CDMA 450, LTE 450 в местах неуверенного приема. Антенна применяется в системах радиоохраны, работающих на частоте 433 МГц и в радиолюбительском диапазоне связи 433 МГц.

1.2. Антенна выполнена из высококачественного алюминиевого профиля. В комплект с антенной входит крепёж для быстрого и удобного монтажа на мачте или стеновом кронштейне.

1.3. Приобретая антенну, проверьте ее комплектность. **Внимание! После покупки антенны претензии по некомплектности не принимаются!**

2. Комплект поставки

Антенна KY12-450	1 шт.
Хомут с метизами для крепления на мачту	1 комплект
Руководство по эксплуатации	1 экз.
Упаковка	1 шт.

3. Технические характеристики

Рабочий диапазон частот, МГц	405-470
Усиление антенны, дБ	12
КСВ в рабочем диапазоне частот, не более	2
Поляризация	линейная, вертикальная
Входное сопротивление, Ом	75 (F разъём), 50 (N разъём)
Разъём (в зависимости от модификации)	F-female или N-female
Количество разъёмов	1
Стандарт связи	4G (LTE 450), CDMA 450
Допустимая ветровая нагрузка, м/с	30
Диапазон рабочих температур, °C	-60 ... +50
Тип исполнения	направленная, «волновой канал»
Тип монтажа	на мачту
Размер упаковки (Д×Ш×В), мм	1000×330×110
Масса (брутто), кг	1,2
Артикул	1614

В связи с постоянным совершенствованием конструкции и технических характеристик, изготовитель оставляет за собой право вносить изменения в конструкцию и комплектность данного изделия.

4. Выбор места установки антенны

4.1. Желательно установить антенну в прямой видимости антенн базовой станции операторов LTE 450 /CDMA 450.

4.2. На пути от антенны до базовой станции не должно быть никаких близко стоящих высоких препятствий. Здания, горы, холмы, лесопосадки мешают распространению сигнала. Устанавливайте антенну как можно выше.



Рисунок 1 – Варианты установки антенны

4.3. Высокие деревья, крыши домов и другие крупные объекты, расположенные ближе 1,5 метров от антенны могут вызвать отражение радиоволн и ухудшить качество связи. Если у вас остался излишек кабеля, используйте его на поднятие антенны вверх над землей. Варианты установки антенны приведены на рисунке 1, где варианты 1 и 2 – правильная установка. Дерево и стена дома в вариантах 3 и 4 мешают распространению сигнала.

4.4. Расстояние от места установки антенны до места нахождения пользовательского оборудования (модема или роутера со встроенным модемом) должно быть как можно короче, так как применение длинных соединительных кабелей приведет к затуханию сигнала и ухудшению качества связи.

5. Монтаж антенны на мачте

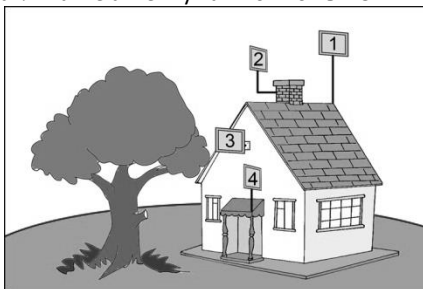
5.1. Установите на траверсе антенны трубчатый рефлектор, прикрутив его через пластиковый изолятор винтом из комплекта поставки. Установите на траверсу хомут. Смонтируйте антенну на заземленную вертикальную мачту, закрепив её хомутом, как показано на схеме 1.

5.2. Накрутите разъем кабельной сборки (кабельная сборка не входит в комплект поставки и приобретается отдельно) на высокочастотный разъем антенны. По выбору покупателя на антенну устанавливаются высокочастотные разъемы типа F и N.

Кабельная сборка и переходники высокочастотных разъемов приобретаются отдельно исходя из расстояния от антенны до пользовательского оборудования и типов разъемов на антенне и пользовательском оборудовании.

5.3. Наведите антенну на базовую станцию оператора. Если невозможно визуально определить расположение вышки или базовой станции оператора, необходимо отыскать место, в котором сигнал от базовой станции максимален. Для точной ориентации антенны используйте специальные приложения для модемов, позволяющие навести антенну по максимальному значению уровня сигнала. Рекомендуется производить наведение антенны вдвоем (один человек поворачивает антенну, второй отслеживает значения на мониторе). Медленно поворачивайте антенну в разных направлениях с шагом 3-5 градусов. Показания значений на мониторе будут запаздывать относительно ваших действий. Повернув антенну, делайте паузу не менее 30-40 секунд и наблюдайте за изменением значений на мониторе. При недостаточном качестве принимаемого сигнала попробуйте перенести антенну в другое место или поднять выше.

5.4. Найдя положение антенны, при котором скорость передачи данных или уровень сигнала максимальны, зафиксируйте антенну на мачте, затянув гайки хомута.

5.5. Проложите кабельную сборку от антенны до вашего оборудования (модема, роутера со встроенным модемом и т.п.), не допуская резких перегибов. Закрепите антенный кабель на мачте пластиковыми кабельными стяжками.



Схема 1 – Монтаж антенны на мачте

6. Гарантийные обязательства

Изготовитель гарантирует соответствие изделия техническим характеристикам, указанным в настоящем документе. Гарантийный срок эксплуатации составляет 24 месяца с момента покупки. В течение этого срока предприятие-изготовитель обеспечивает бесплатное гарантийное обслуживание.

Гарантийные обязательства распространяются только на дефекты, возникшие по вине изготовителя. Гарантийное обслуживание выполняется изготовителем или авторизованными сервисными центрами.

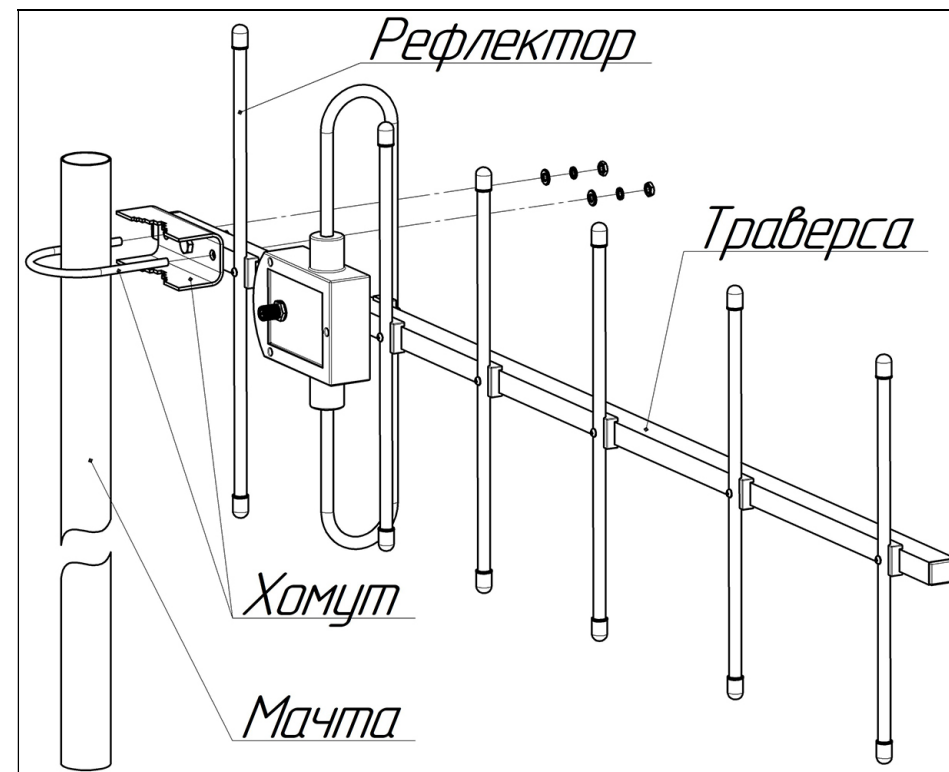
Изготовитель не несет ответственности за прямой либо косвенный ущерб, связанный с эксплуатацией антенны. На антенны, эксплуатируемые с нарушением условий эксплуатации, имеющие механические повреждения, следы вскрытия корпуса, гарантийные обязательства не распространяются.

Изделие не подлежит обязательной сертификации.

Дата продажи _____ Продавец _____
(число, месяц, год) (наименование магазина или штамп)

С инструкцией и правилами эксплуатации ознакомлен _____
(подпись покупателя)